

M14
LÁZEŇSKÝ MOST

ARCHITEKTONICKÁ STUDIE - HRUBOPIS
14. 04. 2024

ing. arch. jan lebl

Místo stavby:
most M14, k.ú. Karlovy Vary

Objednatel:
Statutární město Karlovy Vary
Moskevská 2035/21
360 01 Karlovy Vary
Česká republika

Zpracovatel:
Ing. arch. Jan Lebl
Turmstraße 45
10551 Berlin
Deutschland

email: info@janlebl.cz
tel: +420 606232057
www.janlebl.cz

Spolupráce:
Bc. Emilie Rážová

Datum:
14. 04. 2024

KONTEXT

Návrh nového Lázeňského mostu (most M14) řeší výtvarně-architektonické pojednání mostu dle konstrukčního řešení zpracovaného Ing. Radkem Tomanem.

Most M14 se nachází v jádru historického lázeňského centra města Karlovy Vary, je úvodem Sadové ulice na jedné straně, na druhé straně říčky Teplá ústí do křižovatky ulic I.P. Pavlova a ulice Karla IV. Most se nachází v památkové rezervaci města Karlovy Vary spadající i pod ochranu UNESCO. V těsném sousedství stavby se nachází řada nemovitých kulturních památek a to zejména budova Lázní III a budova Vojenského lázeňského ústavu.

Stávající most, který bude novostavbou nahrazen, byl vystavěn kolem roku 1965 a svým architektonickým i konstrukčním řešením odpovídá dané době. Tento most nahradil historický ocelový most, který byl vystavěn kolem roku 1880.

ARCHITEKTONICKÉ ŘEŠENÍ

Tvarosloví římsových prefabrikátů mostu vychází z motivů na fasádě budovy Lázní III. Tato monumentální patrová budova byla otevřena v roce 1866 a její fasáda má romantizující architektonické ztvárnění tehdy módního raného historismu s pseudogotickými a pseudorománskými motivy. Opakujícím prvkem jsou polokruhy objevující se jak v zaklenutí okenních otvorů tak i v řešení jednotlivých říms a dalších detailů.

Polokruhy (obloučky) jsou převzaty do betenových prefabrikátů a vytváří z dálky rozpoznatelnou siluetu a identitu nového mostu.

Na toto tvarosloví reaguje i navržené zábradlí, které je navrženo jako ocelové spojované kovářskými pásky a šrouby. Pravidelným opakováním jednotlivých modulů reaguje na historický vzor patrný na starých fotografiích. Zábradlí je doplněno masivním madlem.

Materiál římsových prefabrikátů je beton, do kterého jsou vkládány fragmenty ze stávajícího mostu. Obklad dnešního mostu tvořený travertinem a žulou je sejmut, očištěn a nařezán na nepravidelně velké díly. Ty jsou vkládány do forem a po následném vybroušení nebo otryskání nových betonových prefabrikátů vynikne vzor podobný klasickému a tradičnímu terrazzu.

URBANISTICKÉ ŘEŠENÍ

Most je napojen na stávající okolní komunikace a chodníkové plochy. Předpolí směrem do Sadové ulice, kde se tato ulice střetává s vytíženou pěší zónou vedoucí na Mlýnské nábřeží je doplněno 9,5m širokým zvýšeným přechodem pro chodce. Tím je zajištěno bezbariérové a bezpečné propojení pěší zóny.

Vozovka je navržena s povrchem z živice, chodníkové plochy na mostě jsou řešeny stávající znovu použitou žulovou mozaikou. Ostatní plochy jsou dlážděné detailem a materiálem reagující na okolní kontext.

Samotný most je doplněn detailem betonové pobytové lavice, která reaguje na působivý výhled směrem k Mlýnské kolonádě, který je turistiky velmi atraktivní.

Řešené území

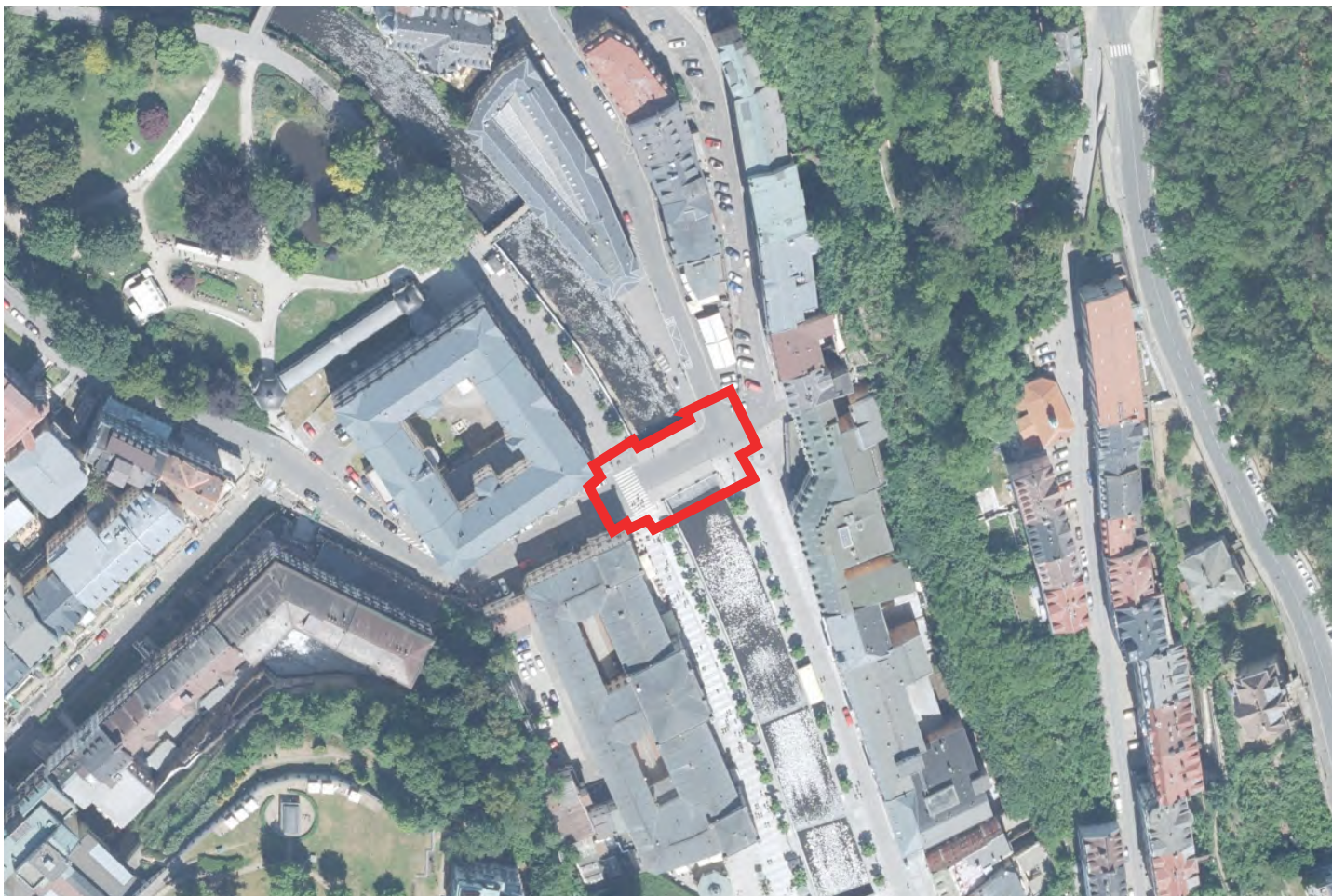

Stávající stav



Stávající stav



Kontext okolní mosty



plato u Mlýnské kolonády

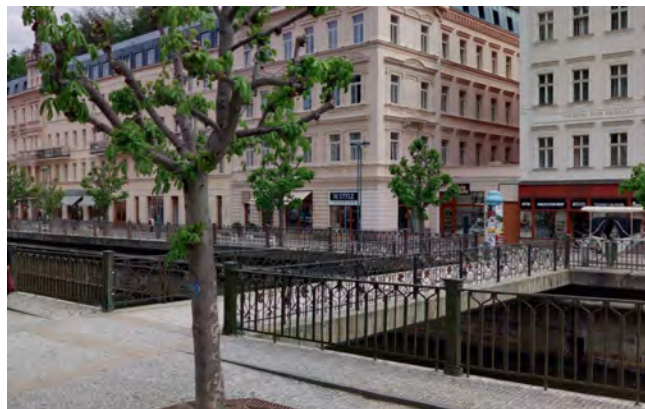

Gogolova lávka



lávka do budovy Nových lázní



Dvořáková lávka

Kontext
zábradlí nábrežních zdí

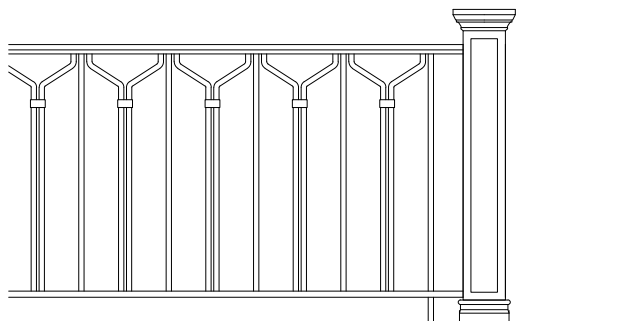

kolem 1985
ulice I.P. Pavlova a Mlýnské nábřeží

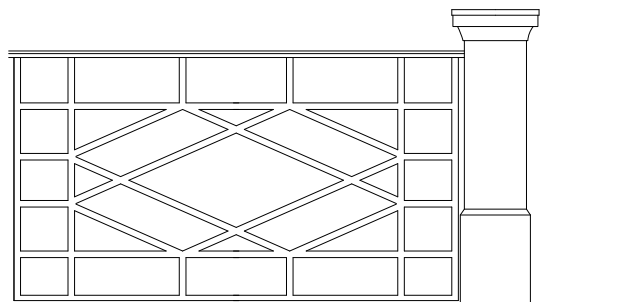

kolem 1890
ulice Karla IV.

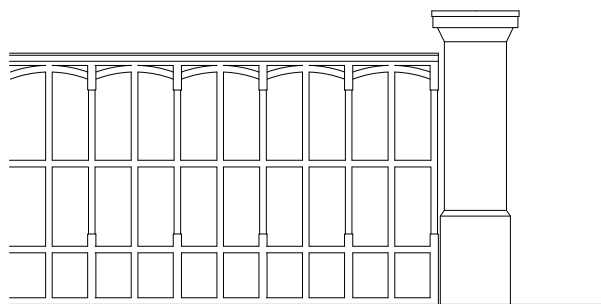

kolem 1870
Dvořákovy sady

Historie

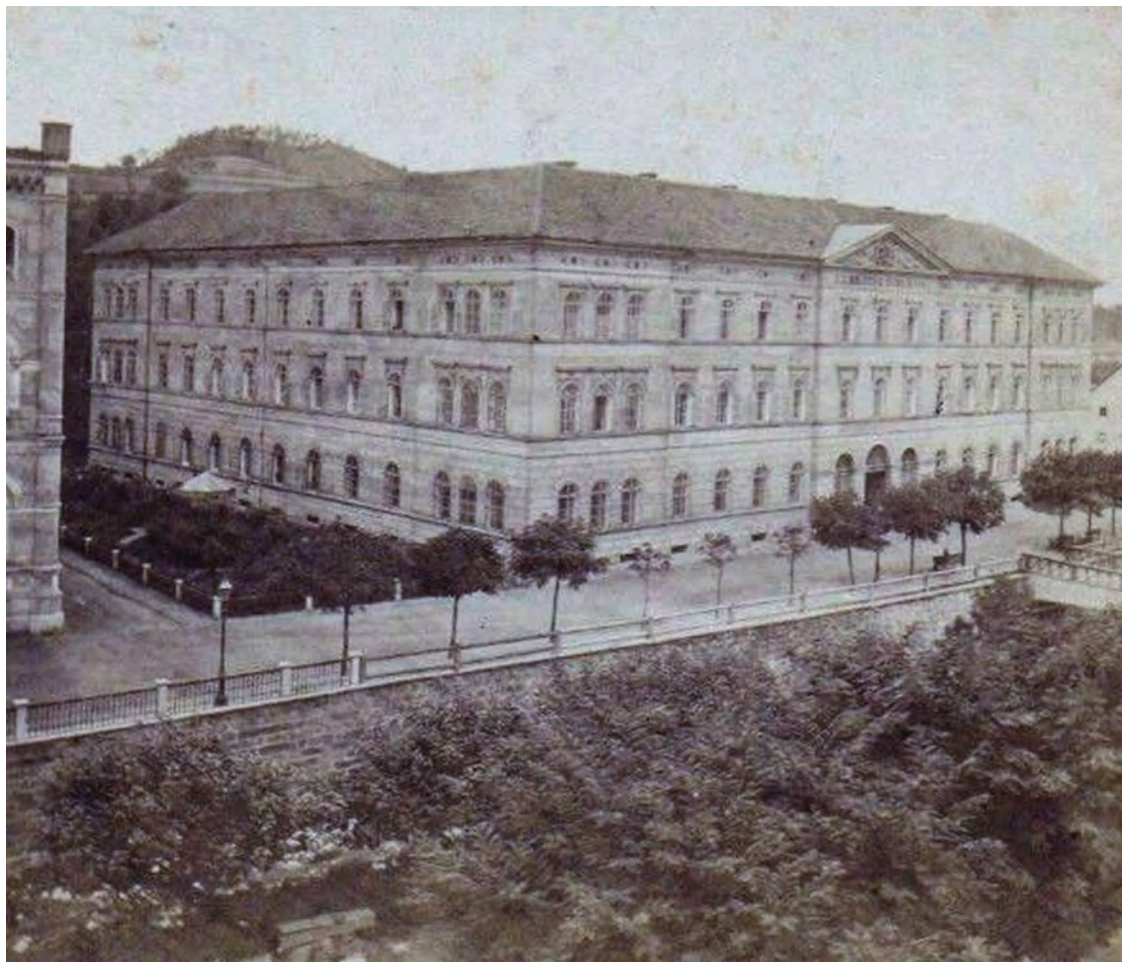

Kolem roku 1870

Most přes řeku je v místech hlavního vstupu do budovy Vojenského lázeňského ústavu. Mezi touto budovou a novostavbou Curhausu (Lázně III) je zahrada.
zdroj fotografie: Martin Houf

Historie



Kolem roku 1900

Ocelový most s názvem Curhausbrücke ústí do prostoru mezi budovu Curhausu (Lázní III) a Vojenského lázeňského ústavu. Mezi budovami je stromořadí vedoucí do dnešní Sadové ulice.
zdroj fotografie: Martin Houf

Historie



Kolem roku 1910

Detail mostu s budovou Nových lázní v pozadí. Na fotografii je patrné jednoduché pravidelně se opakující zábradlí, prostá římsa a nosná ocelová konstrukce.

zdroj fotografie: Martin Houf

Historie



Kolem roku 1980

Prostor mezi Lázněmi III a Vojenským lázeňským ústavem - bez zaparkovaných aut a s oboustranným chodníkem. V pozadí stávající Lázeňský most.

zdroj fotografie: facebook - Naše Vary

Návrh - koncept

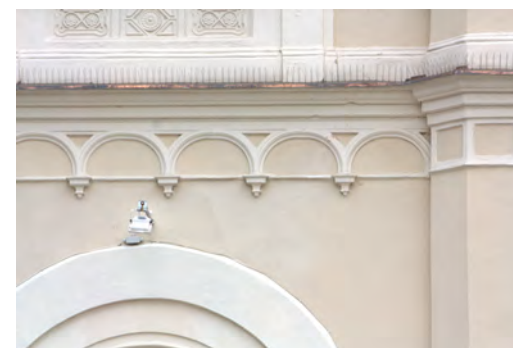
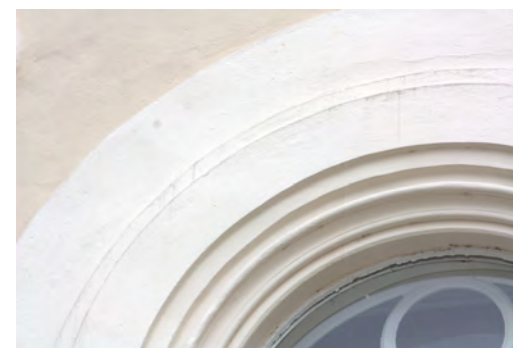
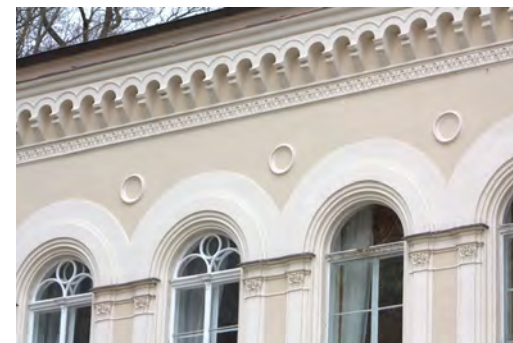

Návrh - koncept tvarosloví

tvarosloví raného historismu
s pseudorománskými motivy fasády
budovy Lázní III (Curhaus)

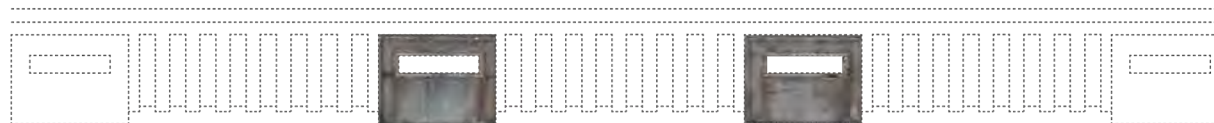
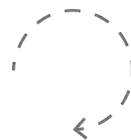

Návrh - koncept materiálové řešení

kamenný obklad stávajícího
Lázeňského mostu



travertin



žula

~ cca 28m²

Návrh - koncept materiálové řešení

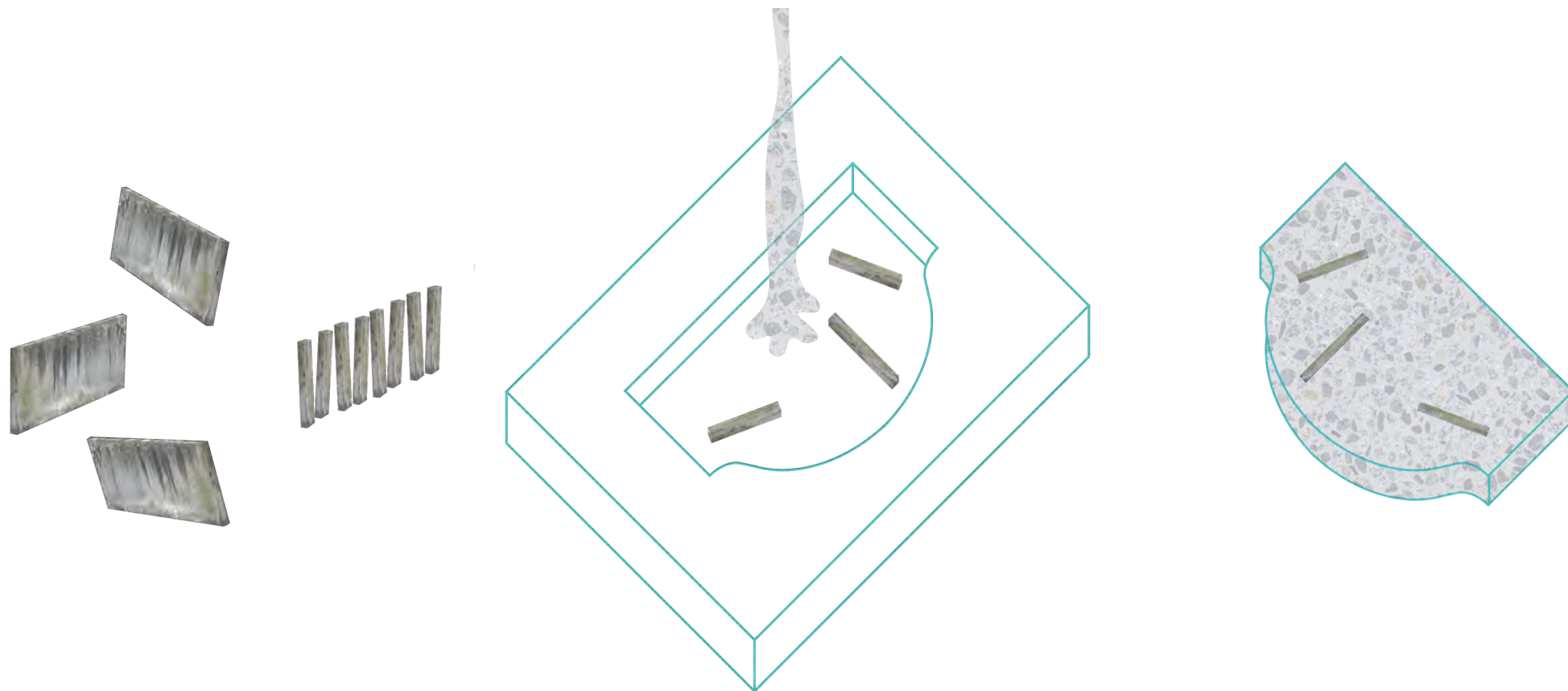

1. snímání ze sloupků a říms

2. řezání na menší kusy

3. vkládání do formy

3. broušení/tryskání
- pohledová strana

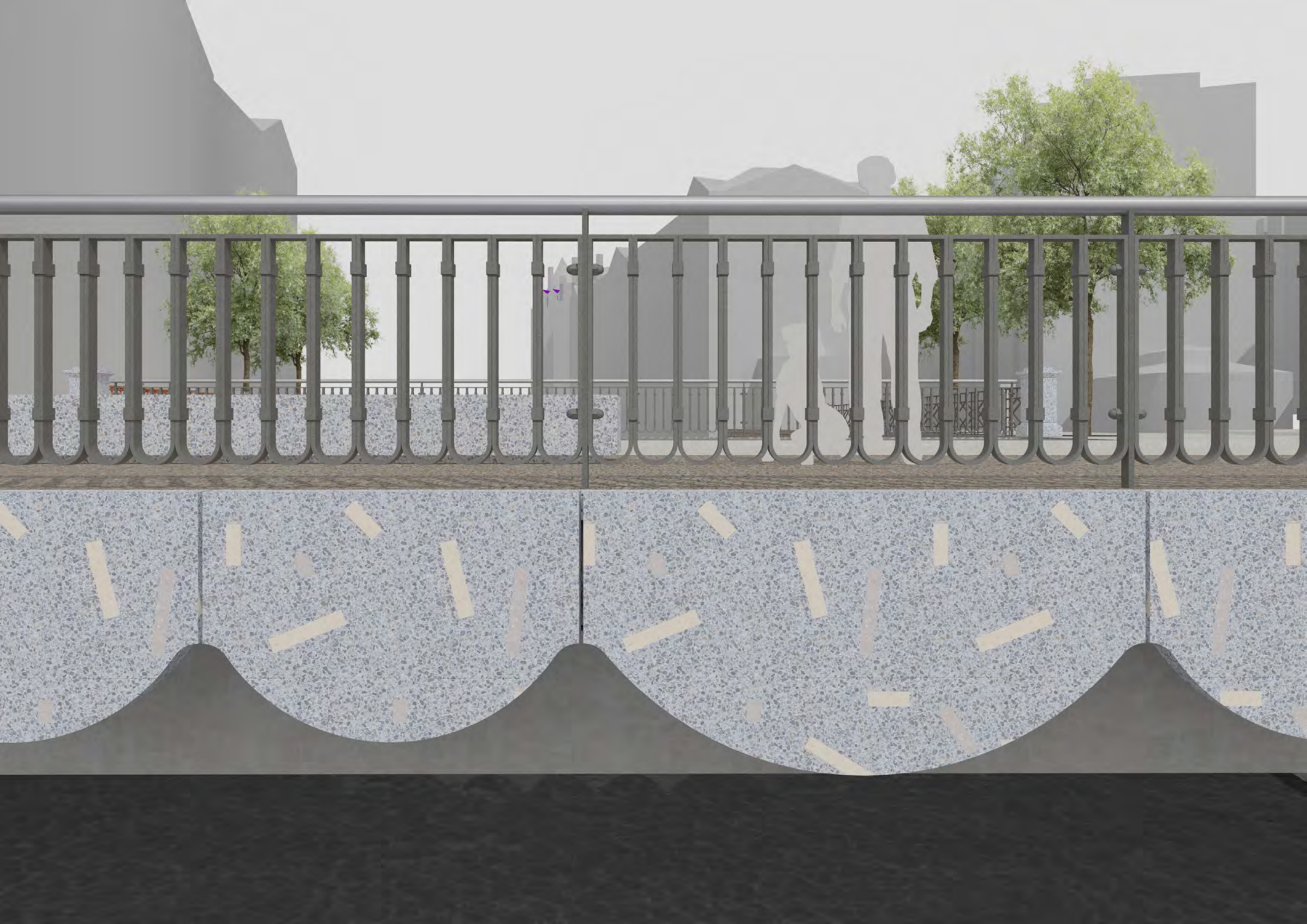

Návrh - příklad povrchové úpravy



broušený povrch



tryskaný povrch

Pohled

17,55m

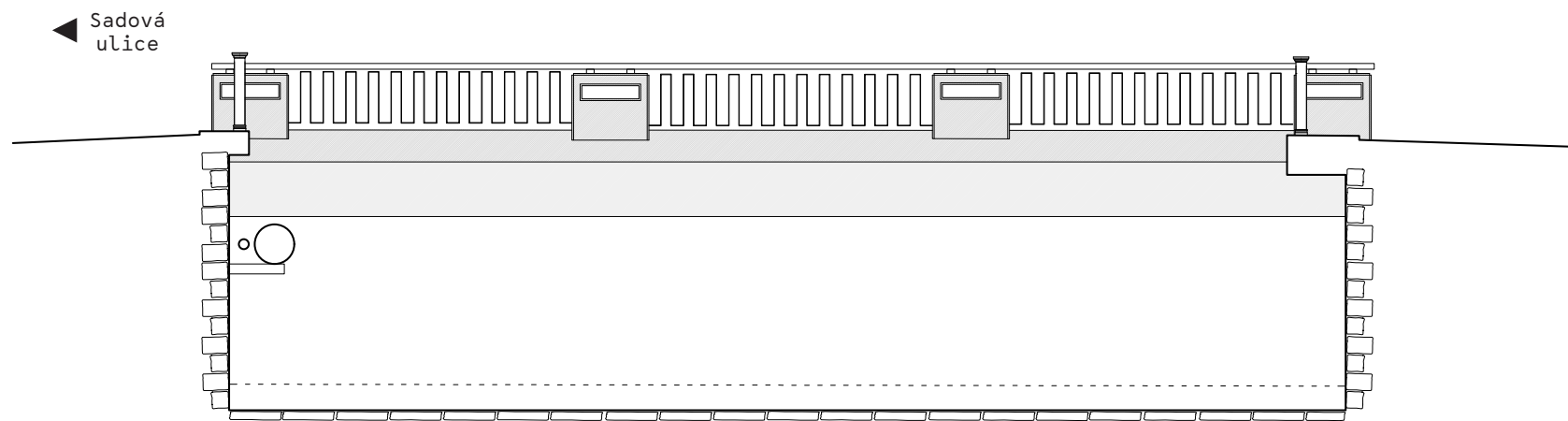

stávající stav

16,65m

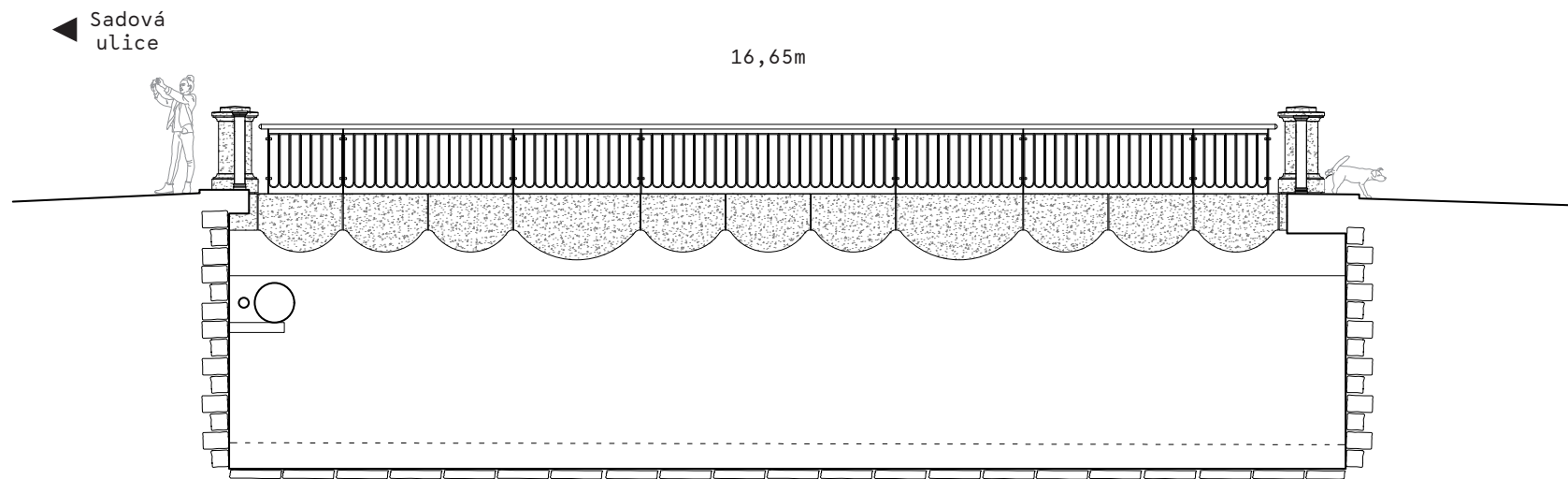

navrhovaný stav

Řez

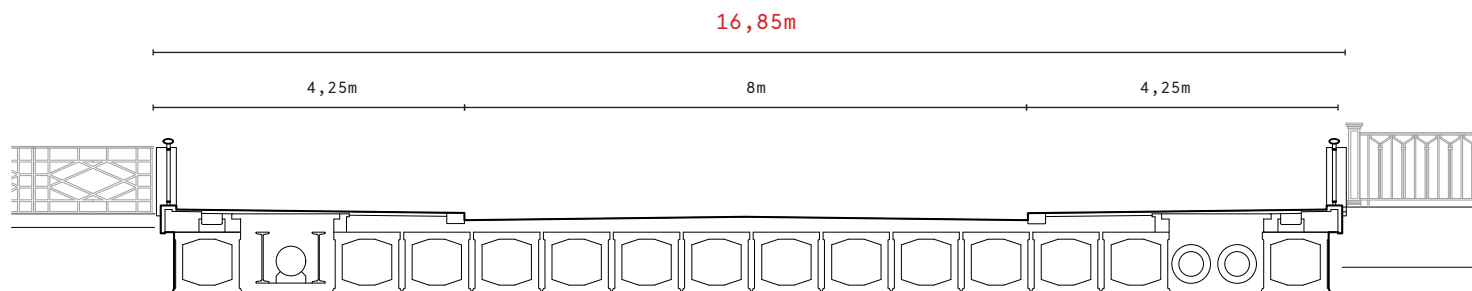

stávající stav

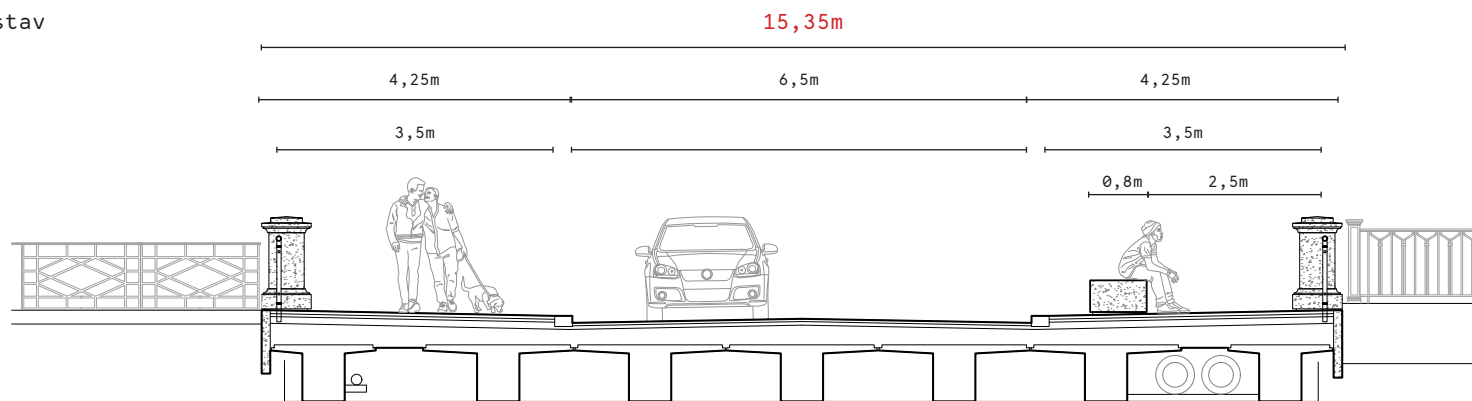

navrhovaný stav

Detail

zábradlí
moduly spojené pásky
kovářská atracitová barva
masivní nerezové matné madlo

slopek
tryskaný/broušený beton
typograficky pojednaný název mostu

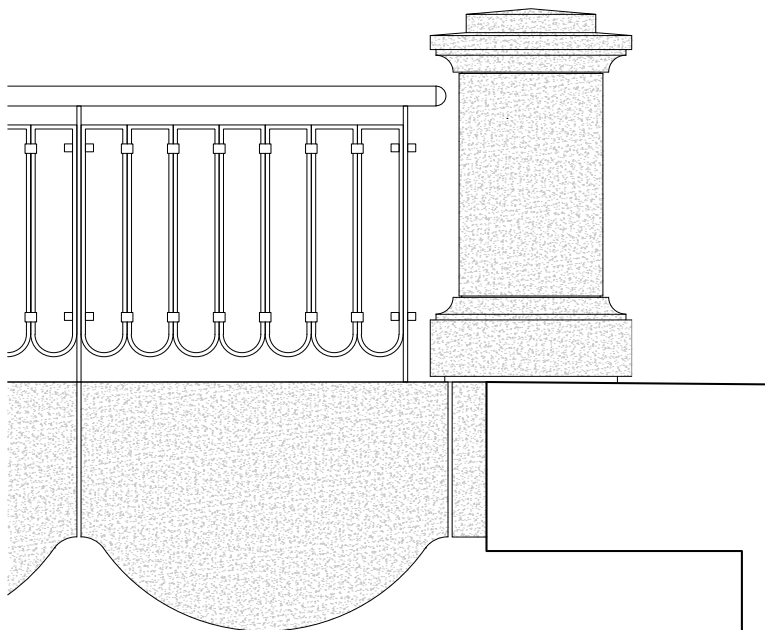

římsově prefabrikáty
tryskaný/broušený beton
vložené kamenné fragmenty ze
stávajícího mostu











Situační výkres

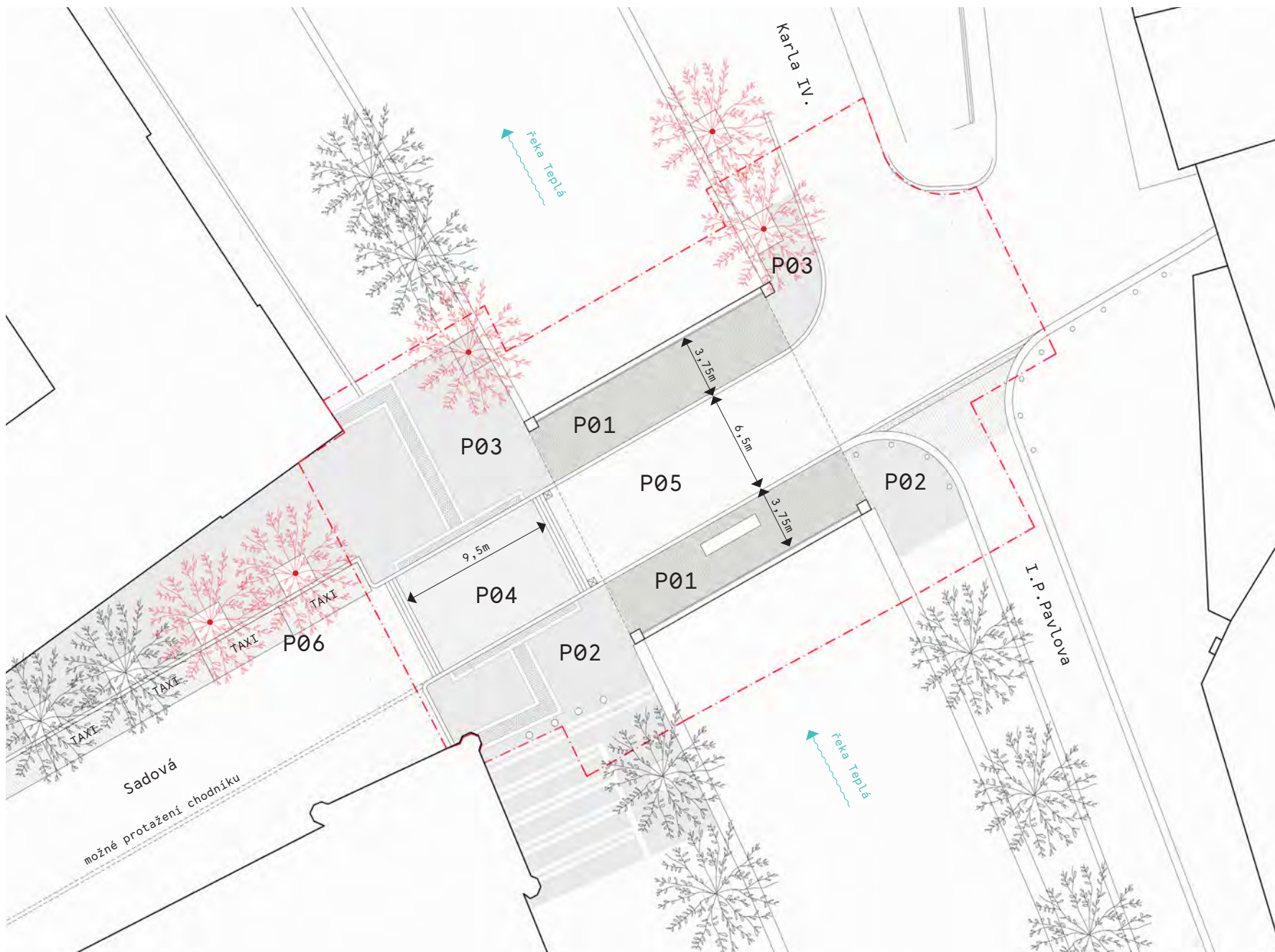

Materiálové řešení



P01
znovupoužitá stávající
žulová mozaika



P04
žulová kostka 8/12
řezaný povrch
dle vzoru Stará louka

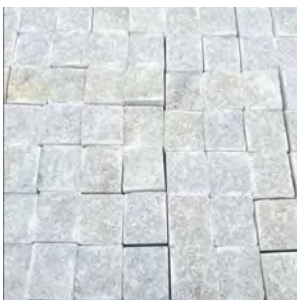

P02
mramorová řezaná kostka
bílo hnědý mix
dle vzoru Mlýnské nábřeží



P05
živice



P03
mramorová řezaná kostka
bílo šedý mix



P06
žulová kostka 8/12
štípaný porfyr

Materiálové řešení

zvýšený přechod pro chodce

nájezd z žulových obrub
dle vzoru ulice Tržiště



prvky pro nevidomé

hmatová dlažba z mrákotinské žuly
světle šedý odstín
dle vzoru okolí Císařských lázní





Sadová ulice

řeka Teplá

Karla IV.

I. P. Pavlova